

**Main Office**  
Golayee Wazirabad  
PO Box 208  
Kabul, Afghanistan  
Phone: +93 202230752  
Mobile: +93 700288232  
E-mail: [dacaar@dacaar.org](mailto:dacaar@dacaar.org)  
Website: [www.dacaar.org](http://www.dacaar.org)

## REQUEST FOR QUOTATION

### Digging of One Hand Dug Well for DACAAR Program DANIDA Project in Laghman Province

درخواست آفر برای حفر یک حلقه چاه دستی به قطر 3 متر برای پروگرام داکار پروژه  
DANIDA در ولایت کابل

**Date: June 21, 2026**

**DACAAR RFQ 67 PRF-901/DANIDA/2501-DANIDA/DAN2.1/06.2026**

DACAAR needs Digging of One Hand Dug Well with 3m Diameter for DACAAR Program DANIDA Project in Shotoorlam Village alingar District of Laghman Province and invites interested parties to submit their sealed offers for the required job mentioned in Annex (I).

داکار برای حفر یک حلقه چاه دستی به قطر 3 متر برای پروگرام داکار پروژه DANIDA در قریه شترلام ولسوالی الینگار ولایت لغمان که در ضمیمه (I) از آن به تفصیل ذکر گردیده ضرورت دارد، و از تمام علاقمندان واجد شرایط تقاضا بعمل میآورد تا آفر های سر بسته شانرا قبل از معیاد تعیین شده به دفتر داکار بسپارند.

The offers must be submitted to DACAAR Main Office Logistics Unit located in Street No. 12, Taimani Project, Qala-e-Fathullah, Kabul Province till 4:00 PM July 02, 2026.

آفرها باید الی تاریخ 02 جولای 2026 ساعت 4:00 عصر به شعبه لوجستیک دفتر مرکزی داکار واقع پروژه تایمنی پایکوب نصور سرک 12 قلعه فتح الله ولایت کابل سپرده شود.

The offers will be opened on July 05, 2026 at 10:00am in DACAAR Main Office, Kabul Province and the winner of the bidding will be notified shortly after the bid opening session.

مجلس آفرگشایی ساعت 10:00 قبل از ظهر 05 جولای 2026 در دفتر مرکزی داکار در ولایت کابل صورت میگیرد که متعاقباً برنده داوطلبی در اسرع وقت اطلاع خواهد یافت.

Please use Annex (III) for Technical Specification, Annex (II) for Work Plan and Annex (I) for Financial purposes.

لطفاً ضمیمه (I) را بخاطر ارایه آفر، ضمیمه (II) را بخاطر پلان کاری و ضمیمه (III) را بخاطر مشخصات تکنیکی مشاهده نمایید.

Prior to submitting the quotation, the supplier shall thoroughly assess and evaluate the geographical location of the proposed site. The quoted prices must be based on a comprehensive consideration of the site's geographical, geological, and all other relevant conditions.

قبل از ارائه قیمت، تأمین کننده مکلف است موقعیت جغرافیایی ساحه مورد نظر را به صورت دقیق ارزیابی و بررسی نماید. قیمت های پیشنهادی باید با در نظر گرفتن کامل شرایط جغرافیایی، زمین شناسی و سایر عوامل مؤثر ساحه تعیین گردد. همچنان، در جریان تطبیق پروژه هیچگونه عذر یا ادعایی مبنی بر کاهش عمق چاه، مشکلات ناشی از شرایط زمین شناسی و یا عدم پیشرفت عملیات حفاری قابل پذیرش نخواهد بود و تمامی مسئولیت های مرتبط بر عهده تأمین کننده می باشد

Furthermore, during the implementation of the project, no excuse or claim regarding a reduction in the well depth, difficulties arising from geological conditions, or lack of progress in drilling operations shall be accepted. All responsibilities and risks associated with these matters shall remain solely with the supplier.

**Terms and Conditions for Participation/Bid Winner**

1. Contractor should Digg One Hand Dug Well in Shotoorlam Village Alingar District of Laghman Province based on completion plan mentioned in Annex (II).  
1. قرارداد گیرنده مکلف است تا حفر یک حلقه چاه دستی را که در قریه شترلام ولسوالی الینگار ولایت لغمان موقعیت دارد، طبق پلان کاری که در ضمیمه (II) ذکر گردیده تکمیل نماید.
2. Priority is given to construction companies.  
2. حق اولویت به شرکت های ساختمانی داده میشود.
3. Similar works experience as prime contractor in the construction of at least one works in nature and complexity equivalent.  
3. داشتن تجربه کاری مشابه حداقل یک پروژه که ماهیت و پیچیدگی آن مشابه به این پروژه باشد.
4. Provision of all tools and equipment's required for the digging of the Hand Dug Well belongs to the contractor.  
4. تهیه تمام وسایل و مواد برای حفر یک حلقه چاه دستی معه اعاشه و ابطه بدوش قرارداد گیرنده میباشد.
5. Payment will be made within 15 working days after technical team confirmation and successfully completion of the contract.  
5. پرداخت پول بعد از تصدیق بخش تخنیکی داکار و تکمیل نمودن مؤفقانه قرارداد در مدت 15 روز کاری اجرا میگردد.
6. The bid winner must deposit 10% amount of total contract value to DACAAR bank account as a Contract Performance Guarantee before signing the contract, the mentioned amount only refundable after successful completion of the contract.  
6. برنده داوطلبی مکلف است تا 10% مجموع ارزش قرارداد را بشکل تضمین بانکی از اجرای کامل و مؤفقانه قرارداد قبل از امضای آن به حساب بانکی داکار بپردازد. مبلغ متذکره در صورت اجرا مؤفقانه قرارداد قابل باز پرداخت میباشد.
7. In case of delay in contract completion without any logical reasons, 0.5% of total value of the remaining work will be deducted from the payment. This penalty will charge per each official day of delay.  
7. در صورت تأخیر در تکمیل قرارداد بدون عذر موجه در وقت معینه آن، مبلغ 0.5% از هر روز کار تأخیر شده بطور جرمانه از مجموع ارزش قرارداد اخذ میگردد.
8. Quotations should be valid for 60 official days.  
8. قیمت داده شده باید برای مدت 60 روز کاری مدار اعتبار باشد.
9. Prices shall be given in Afghanis (AFN) and must include all duties, transport cost, loading and unloading costs. Offers without sign and stamp will not be accepted. Manipulated/overwritten offers will automatically be rejected.  
9. قیمت ها به افغانی داده شود و باید شامل مالیات، انتقال، قیمت بارگیری و تخلیه باشد و قیمت هائیکه بدون مهر و امضای قابل قبول نمیباشد. آفرهای قلم خورده گی بطور اتومات رد میگردد.
10. DACAAR's technical team (Site Engineer) will check quality of work. If it is not according to the specifications, DACAAR Technical Team has reserved the right to terminate the contract without any compensation paid to the contractor.  
10. هئیت تفتیش و بررسی داکار کیفیت کار را به اساس قرارداد چک و ملاحظه نموده در صورتیکه مطابق به مشخصات قرارداد نباشد، داکار حق دارد تا قرارداد را بدون جبران کدام خساره فسخ نماید.

11. 2% Tax will be applicable on the companies that has valid business license and 7% Tax will be applicable on the companies that have invalid business license, or on individuals who do not have business license, will be deducted from the contractor as a withholding tax and DACAAR will pay that amount to Ministry of Finance, the amount starts from (1 AFN).
11. 2% مالییه برای شرکت هائیکه دارای جواز با اعتبار میباشد، و 7% مالییه برای شرکت هائیکه معیاد جواز آن تکمیل گردیده باشد، و یا اشخاصیکه جواز ندارند توسط داکار وضع گردیده و به وزارت مالییه پرداخت میشود، آغاز مبلغ از 1) (افغانی).
12. DACAAR does not accept sub-contract, in case if it is found that the contract has given to sub-contracting contractor, the contract will automatically be terminated and the supplier will lose their performance guarantee and no compensation will be paid to the contractor.
12. داکار به هیچ عنوان قرارداد دست دو را نه پذیرفته، در صورت وقوع چنین حالت قرارداد بصورت اتومات فسخ و قرارداد گیرنده پول تضمین و حق اجوره خویش را از دست میدهد.
13. DACAAR will not be responsible for any changes occurred during the contract such as (increment in custom duties, exchange rate etc.)
13. داکار به هیچ عنوان مسؤولیت بلند رفتن مالیات گمرکی، اسعار خارجی و غیره مواردی که باعث بلند رفتن قیمت در جریان قرارداد گردد ندارد.
14. DACAAR (Logistics Unit) adheres to National and International laws on child labour DACAAR makes sure all its suppliers and vendor abide by such laws preventing child labour in all DACAAR activities countrywide.
14. دفتر داکار (شعبه لوژیستیک) با در نظر داشت قوانین ملی و بین المللی برای جلوگیری از کار کودکان مصمم بوده و سعی میکند که تمام فعالیتهای تهیه کننده گان و مشتریان این اداره به این اصل پایبند باشند.
15. The Humanitarian Organizations (HO) may conduct on- site visit in the contractor's premises (or may take similar measures) to ensure compliance.
15. سازمان های بشر دوستانه (HO) ممکن است تا از محلات و سایت ها به بخاطر اطمینان خاطر و تطبیق درست کار توسط قرار داد گیرنده بازدید بعمل آورده و یا ممکن است اقدامات مشابه را انجام دهد.
16. DACAAR has a zero-tolerance policy on sexual exploitation, abuse and harassment, which is defined and described in the policy document "DACAAR policy on preventing and handling sexual exploitation, abuse and harassment".
16. داکار دارای پالیسی عدم تحمل در مورد سو استفاده، بد رفتاری و آزار و اذیت جنسی میباشد و موقف داکار در همچون مسایل بطور تفصیلی در پالیسی مذکور تشریح شده است.
17. Award of contract will be based on the price, capacity and potentiality of bidder which will be decided after evaluation of the company; it is the right of DACAAR to make the decision of awarding contract.
17. برنده شدن قرارداد نظر به قیمت، توانائی و ظرفیت کاری داوطلب بوده و بعد از بررسی کمپنی صورت خواهد گرفت. البته داکار تنها حق تصمیم گیری در این زمینه را دارا میباشد.

For more details, please visit DACAAR Logistics Unit Main Office Kabul, Sunday through Thursday, from 8:00am to 03:00 PM or contact on below Email Addresses:

[jamal@dacaar.org](mailto:jamal@dacaar.org) or [wasimullah@dacaar.org](mailto:wasimullah@dacaar.org)

Yours Sincerely,  
Manager – Logistics and Supply Chain Unit  
Date: June 21, 2026

A handwritten signature in blue ink, consisting of several overlapping loops and lines, positioned to the right of the typed name.

**ANNEX (I)**  
**Budget Breakdown/ فورم ارایه آفر**  
**DACAAR RFQ 67 PRF-901/DANIDA/2501-DANIDA/DAN2.1/06.2026**

**Digging of One Hand Dug Well for DACAAR Program DANIDA Project in Laghman Province**

S.N	Item Name and Specification	Unit	Quantity	Unit Price (AFN) (Including 2% or 7% Government Tax, transportation cost)	Total Price (AFN) (Including 2% or 7% Government Tax, transportation cost)
1	Excavation of large-diameter (3m Dia) well at depth under dry conditions, according to the design drawing including the disposal of surplus or rejected material at designated locations. حفاری چاه با قطر بزرگ (۳ متر) تا عمق مشخص شده در شرایط خشک، مطابق نقشه‌های دیزاین، به‌شمول انتقال و دفع مواد اضافی یا غیرقابل استفاده در محل‌های تعیین شده.	M	8		
2	Excavation of Large Diameter (3m Dia) well inside the water, according to design drawing including the disposal of surplus or rejected material at designated locations. حفاری چاه با قطر بزرگ (۳ متر) در داخل آب، مطابق نقشه‌های دیزاین، به‌شمول انتقال و دفع مواد اضافی یا مردود در محل‌های تعیین شده.	M	8		
3	RCC M200(1:1.5:3) for Rings :Reinforcement Cement Concrete (RCC), 200(1:1.5:3) کانکریت سیخ دار با مارک 200 ونسبت 1:1.5:3.	m3	16		
4	RCC M200(1:1.5:3) For Slab and Cover: Reinforcement Cement Concrete (RCC), 200(1:1.5:3). کانکریت سیخ دار با مارک 200 ونسبت 1:1.5:3.	m3	1		
5	Steel Bar 12 mm for cover: Supplying and fixing reinforcement steel (Fe 415) with bending, placing in position and binding with GI wire including cost of the binding wire. امورسیخبندی به شمول انتقال، قطع کردن و خم کردن.	Kg	105		
6	Steel Bar 8 mm for rings: Supplying and fixing reinforcement steel (Fe 415) with bending, placing in position and binding with GI wire including cost of the binding wire. امورسیخبندی به شمول انتقال، قطع کردن و خم کردن.	Kg	802		
7	Formwork of RCC rings : Frames shall be of timber, steel, plywood or other suitable materials as approved by the Field Officer/Engineer. امور قالب بندی توسط قالب های آهنی ،چوبی ویا دیگر مواد مقاوم	m3	312		
8	Making and installation of GI pipe(3/4") ladder inside the large diameter well according to the design drawing grade EL IL Standard 1.2Kg/m mass.	m	16		
9	Lifting and lowering of RCC rings and RCC cover Slab by cairan machine.	No	16		
10	Rent of generator, pump, and other relevant equipment to extract the water from a large diameter well during the digging	L/S	1		
11	Pumping test for finding well's hydraulic properties and water quality test.	Hour	8		
<b>Grand Total: AFN</b>					

Bidder Name: \_\_\_\_\_ اسم آفر دهنده:

Address and Stamp: \_\_\_\_\_ آدرس و مهر کمپنی

Contact No: \_\_\_\_\_ نمبر موبائیل

Email Address: \_\_\_\_\_ ایمل آدرس

Delivery Period: \_\_\_\_\_ زمان تحویل دهی

ANNEX (II)

پلان کاری تخمینی / Tentative Work Plan

DACAAR RFQ 67 PRF-901/DANIDA/2501-DANIDA/DAN2.1/06.2026

Digging of One Hand Dug Well for DACAAR Program DANIDA Project in Laghman Province

S.N	Item Name and Specification	Unit	Quantity	Start Date of the Contract	End Date of the Contract
1	Excavation of large-diameter (3m Dia) well at depth under dry conditions, according to the design drawing including the disposal of surplus or rejected material at designated locations. حفاری چاه با قطر بزرگ (۳ متر) تا عمق مشخص شده در شرایط خشک، مطابق نقشه‌های دیزاین، به‌شمول انتقال و دفع مواد اضافی یا غیر قابل استفاده در محل‌های تعیین شده.	M	8	Starts After DACAAR Contract Final Approval	40 Working Days After DACAAR Contract Final Approval
2	Excavation of Large Diameter (3m Dia) well inside the water, according to design drawing including the disposal of surplus or rejected material at designated locations. حفاری چاه با قطر بزرگ (۳ متر) در داخل آب، مطابق نقشه‌های دیزاین، به‌شمول انتقال و دفع مواد اضافی یا مردود در محل‌های تعیین شده.	M	8		
3	RCC M200(1:1.5:3) for Rings :Reinforcement Cement Concrete (RCC), 200(1:1.5:3) کانکریت سیخ دار با مارک 200 ونسبت 1:1.5:3.	m3	16		
4	RCC M200(1:1.5:3) For Slab and Cover: Reinforcement Cement Concrete (RCC), 200(1:1.5:3). کانکریت سیخ دار با مارک 200 ونسبت 1:1.5:3.	m3	1		
5	Steel Bar 12 mm for cover:Supplying and fixing reinforcement steel (Fe 415) with bending, placing in position and binding with GI wire including cost of the binding wire. امور سیخ‌بندی به شمول انتقال، قطع کردن و خم کردن.	Kg	105		
6	Steel Bar 8 mm for rings:Supplying and fixing reinforcement steel (Fe 415) with bending, placing in position and binding with GI wire including cost of the binding wire. امور سیخ‌بندی به شمول انتقال، قطع کردن و خم کردن.	Kg	802		
7	Formwork of RCC rings : Frames shall be of timber, steel, plywood or other suitable materials as approved by the Field Officer/Engineer. امور قالب بندی توسط قالب های آهنی ، چوبی و یا دیگر مواد مقاوم	m3	312		
8	Making and installation of GI pipe(3/4") ladder inside the large diameter well according to the design drawing grade EL IL Standard 1.2Kg/m mass.	m	16		
9	Lifting and lowering of RCC rings and RCC cover Slab by cairan machine.	No	16		
10	Rent of generator, pump, and other relevant equipment to extract the water from a large diameter well during the digging	L/S	1		
11	Pumping test for finding well's hydraulic properties and water quality test.	Hour	8		

**ANNEX (III)**  
**Technical Specification/مشخصات تخنيکی**  
**DACAAR RFQ 67 PRF-901/DANIDA/2501-DANIDA/DAN2.1/06.2026**

Section B-B

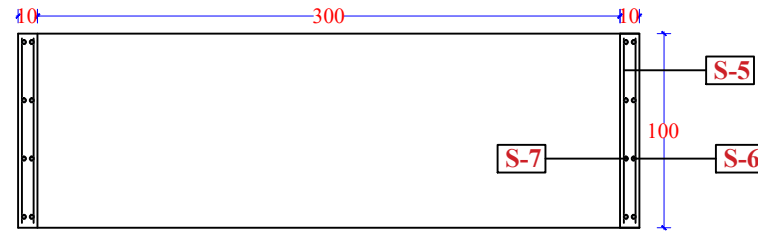

Plan of Large Diameter Dug Well

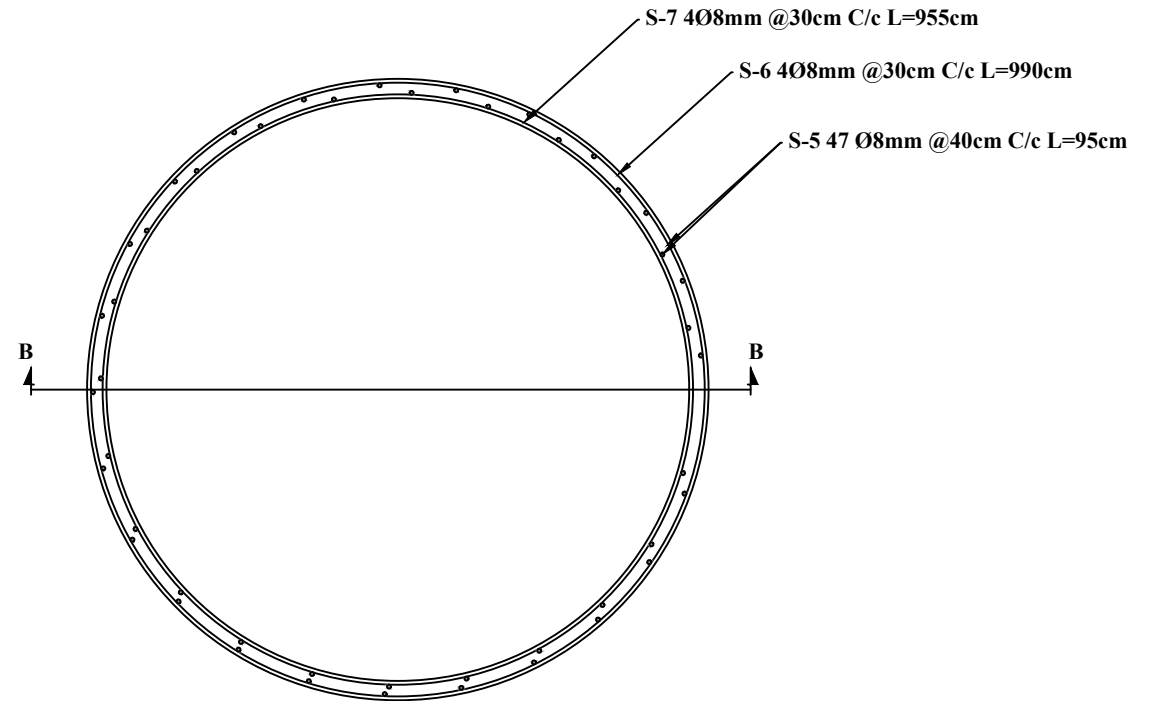
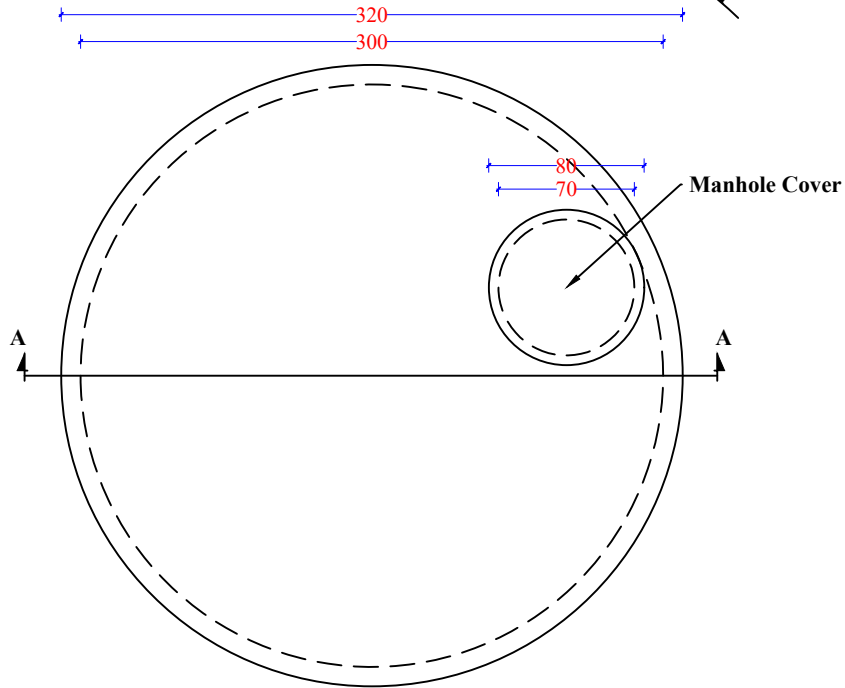

**Plan of RCC Rings**  
**No= 16**

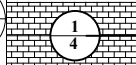
DACAAR / PROGRAMME	Funded By	<b>DANIDA</b>	Village	<b>Shotor lam</b>	Drawn & Designed by	<b>Eng. Najmudin Naseri</b>	Dim. Cm	Sheet Index 	Project Title	<b>Water Supply Project</b>
	Implemented By		District	<b>Alingar</b>	Reviewed By	<b>Eng Sayed Najib Jalal</b>			Drawing Title	<b>Plan View</b>
			Province	<b>Laghman</b>	Checked & Approved By	<b>Eng Abdul Wali Muslih</b>			Date :	<b>June-2026</b>

# SECTION(A-A)

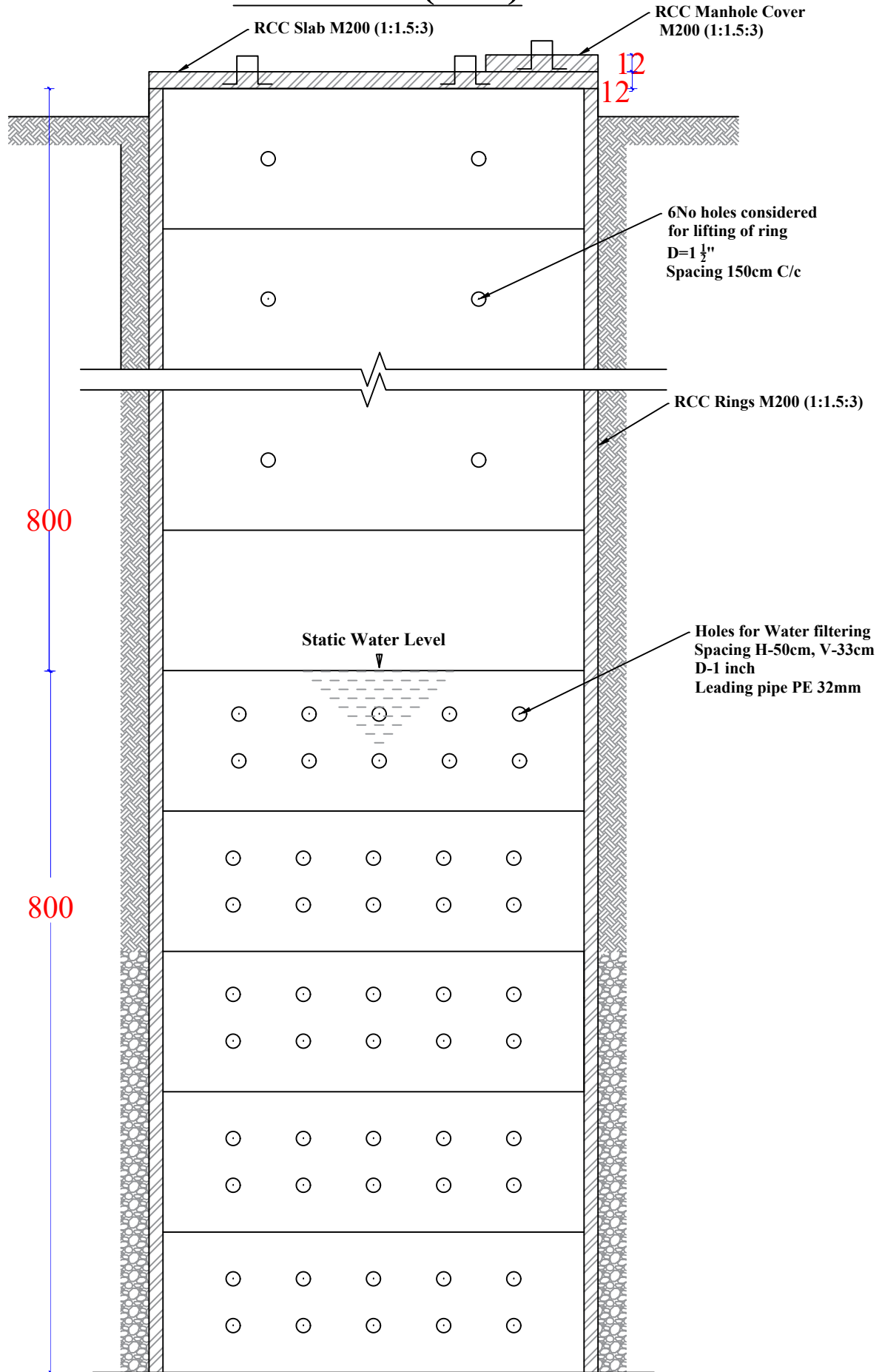

DACAAR / PROGRAMME	Funded By	DANIDA	Village	Shotor lam	Drawn & Designed by	Eng. Najmudin Naseri	Dim. Cm	Sheet Index 2 4	Project Title	Water Supply Project
	Implemented By		District	Alingar	Reviewed By	Eng Sayed Najib Jalal			Drawing Title	Section of large Diameter.well
			Province	Laghman	Checked & Approved By	Eng Abdul Wali Muslih			Date :	June-2026

## Section for Ladder installation

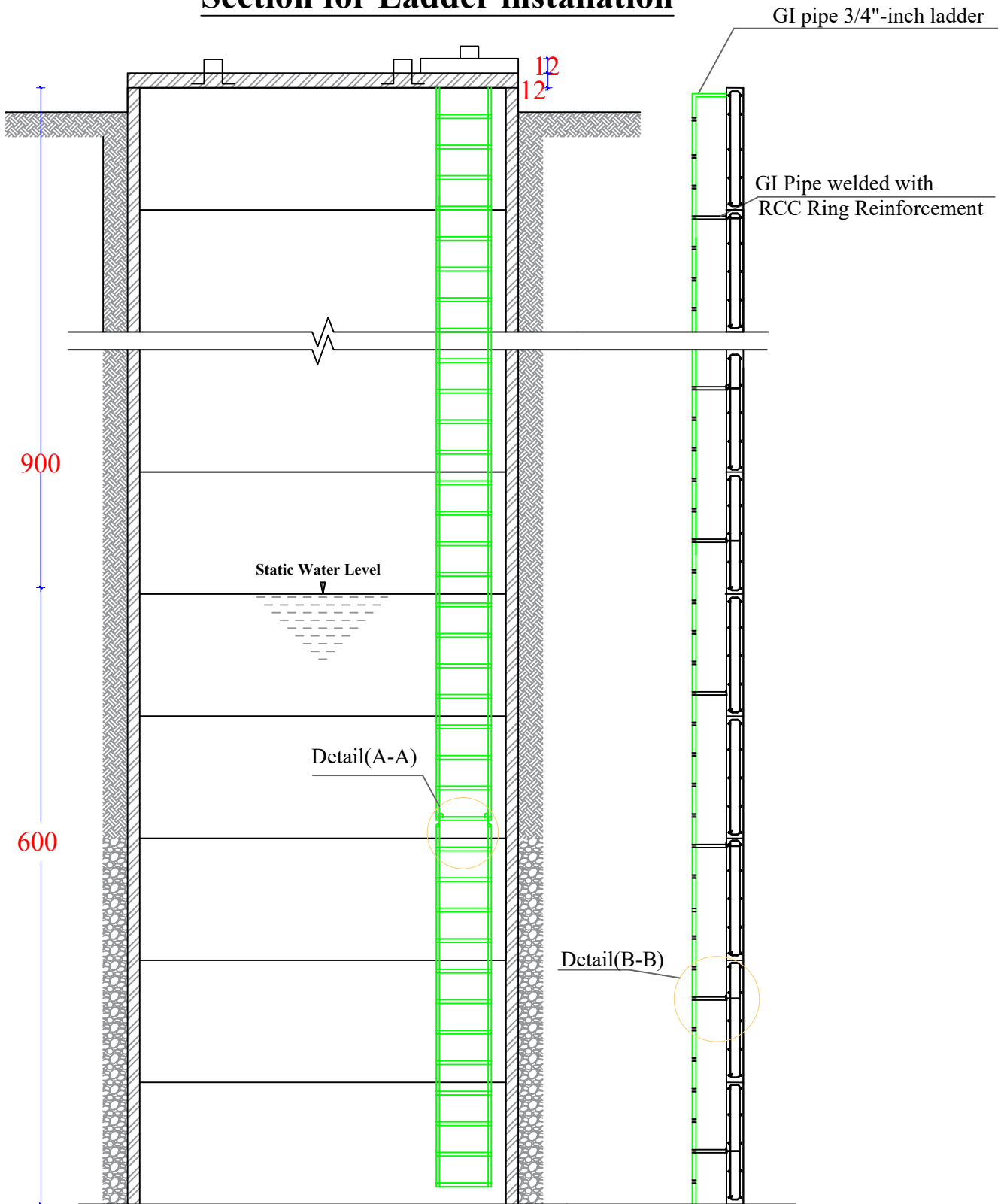

DACAAR / PROGRAMME	Funded By	<b>DANIDA</b>	Village	Shotor lam	Drawn & Designed by	Eng. Najmudin Naseri		Sheet Index	Project Title	Water Supply Project
	Implemented By		District	Alingar	Reviewed By	Eng. Sayed Najib Jalal		3	Drawing Title	Section
			Province	Laghman	Checked & Approved By	Eng. Abdul Wali Muslih		4	Date :	June-2026

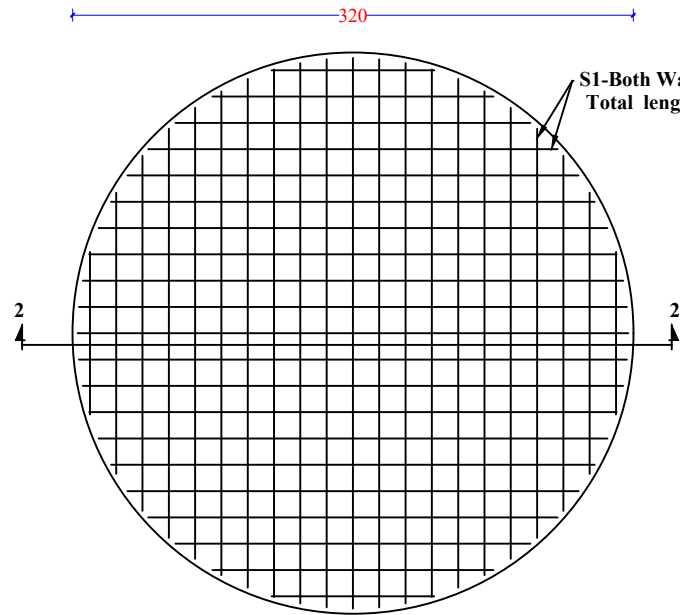

**Plan of Bottom Reinforcement**

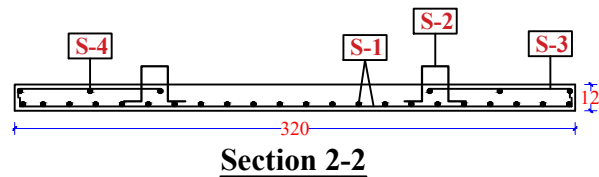

**Section 2-2**

S1-Both Way 42 Ø12mm@15cm C/c  
Total length=53.9 m

**Detail(A-A)**

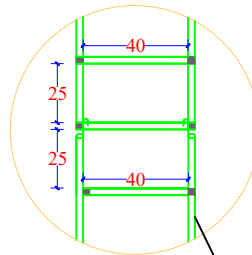

Moveable GI Pipe ladder  
Use during the cleaning of well

**Detail(B-B)**

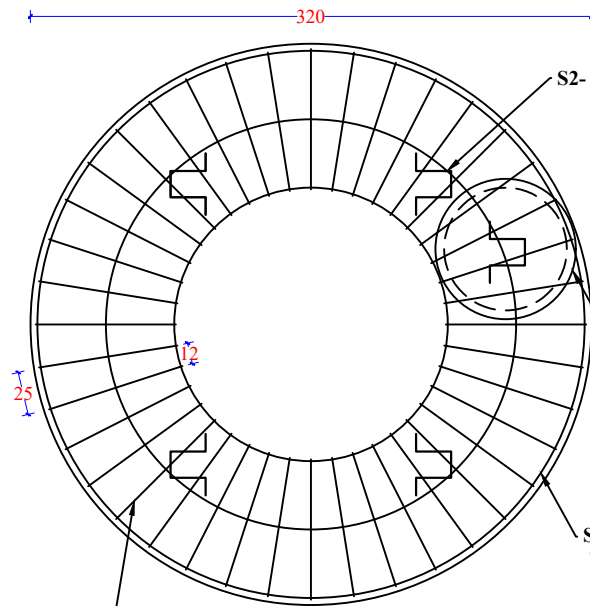
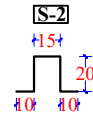
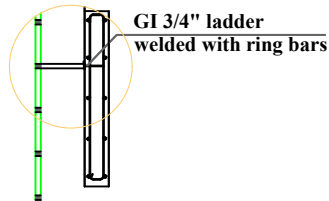

**Plan of Top Reinforcement**

Manhole Cover D=80cm

S4-3Ø12mm @40cm C/c  
Total Length=22.35m

S3-40 Ø12mm  
Total length=32 m

DACAAR / PROGRAMME	Funded By	DANIDA	Village	Shotor lam	Drawn & Designed by	Eng. Najmudin Naseri	Dim. Cm	Sheet Index	Project Title	Water Supply Project
	Implemented By		District	Alingar	Reviewed By	Eng. Sayed Najib Jalal		4 4	Drawing Title	Section and Detail
			Province	Laghman	Checked & Approved By	Eng. Abdul Wali Muslih			Date :	June-2026